

MEMORIAL DESCRITIVO DOS PROJETOS DE ARQUITETURA – ABRIGO  
DA CRIANÇA (SORRISO-MT)

SORRISO, ABRIL DE 2022.

## Sumário

1	INTRODUÇÃO.....	6
2	LOCALIZAÇÃO.....	7
3	GENERALIDADES .....	7
3.1	Especificações gerais e especializadas .....	8
4	INSTALAÇÕES PROVISÓRIAS DE OBRA .....	9
4.1	Ligações Provisórias .....	9
4.2	Fechamento de Canteiro .....	9
4.3	Instalação de Proteção.....	9
4.4	Transporte de Materiais e Equipamentos.....	9
5	SERVIÇOS PRELIMINARES.....	10
5.1	Canteiro de Obras .....	10
5.1.1	Instalação do canteiro de obras.....	10
5.2	Placa .....	10
5.3	Limpeza Permanente da Obra .....	10
5.4	Limpeza do Terreno .....	10
6	LOCAÇÃO .....	11
7	DIRETRIZES DE PROJETO.....	11
7.1	Programa de Necessidades .....	11
8	EXECUÇÃO DA INFRA E SUPRA ESTRUTURA.....	13
8.1	FUNDAÇÃO .....	13
8.1.1	Sapatas.....	13
8.1.2	Vigas baldrames.....	13
8.1.3	Contra Piso Armado.....	13
8.2	ESTRUTURA .....	13
8.2.1	Elemento de Vedação (Alvenaria) .....	13
8.2.2	Brise.....	14

8.2.3	Vergas e Contra vergas.....	14
8.2.4	Pilares e Vigas Superiores.....	14
8.2.5	Laje treliçada.....	15
<b>9</b>	<b>COBERTURA .....</b>	<b>15</b>
9.1	Telha de Fibrocimento .....	15
9.2	Rufo Metálico.....	15
9.3	Pingadeira Metálica.....	15
<b>10</b>	<b>ESQUADRIAS .....</b>	<b>16</b>
10.1	Janela pele de vidro temperado 8mm maxim-ar (4,85x1,20m) – J1;.....	16
10.2	Janela pele vidro temperado 8mm maxim-ar.(2,00x4,93m) – J6;.....	16
10.3	Janela veneziana ventilada, tipo maxim-ar em material alumínio anodizado branco (1,50x0,60m) - J2;.....	17
10.4	Janela veneziana ventilada, tipo correr, 4 folhas, em material alumínio anodizado branco (3,28x1,20m) – J3;.....	17
10.5	Janela veneziana ventilada, tipo maxim-ar, 4 folhas, em material alumínio anodizado branco (2,42x0,60m) - J4;.....	18
10.6	Janela veneziana ventilada, tipo correr, 4 folhas, em material alumínio anodizado branco (3,75x1,20m) – J5;.....	18
10.7	Janela veneziana ventilada, tipo correr, 4 folhas, em material alumínio anodizado branco (3,70x1,60m) – J7;.....	19
10.8	Janela veneziana ventilada, tipo correr, 2 folhas, em material alumínio anodizado branco (2,00x1,20m) – J8;.....	19
10.9	Janela veneziana ventilada, tipo maxim-ar, 5 folhas, em material alumínio anodizado branco (3,75x0,70m) - J9;.....	19
10.10	Janela veneziana ventilada, tipo correr, 4 folhas, em material alumínio anodizado branco (2,85x1,20m) – J10;.....	20
10.11	Janela veneziana ventilada, tipo correr, 2 folhas, em material alumínio anodizado branco (1,50x1,20m) – J11;.....	20
10.12	Janela veneziana ventilada, tipo correr, 2 folhas, em material alumínio anodizado branco (1,85x1,20m) – J12;.....	21
10.13	Janela veneziana ventilada, tipo correr, 2 folhas, em material alumínio anodizado branco (3,58x1,20m) – J13;.....	21
10.14	Janela veneziana ventilada, tipo maxim-ar, 1 folha, em material alumínio anodizado branco (0,70x0,60m) - J14;.....	22
10.15	Janela veneziana ventilada, tipo maxim-ar, 2 folhas, em material alumínio anodizado branco (1,15x0,60m) - J15;.....	22

10.16	Janela veneziana ventilada, tipo maxim-ar, 1 folha, em material alumínio anodizado branco (0,80x0,60m) - J16;.....	22
10.17	Janela veneziana ventilada, tipo correr, 4 folhas, em material alumínio anodizado branco (4,00x1,20m) – J17;.....	23
10.18	Janela veneziana ventilada, tipo correr, 4 folhas, em material alumínio anodizado branco (3,00x1,20m) – J18;.....	23
10.19	Janela veneziana ventilada, tipo correr, 6 folhas, em material alumínio anodizado branco (6,90x1,20m) – J19;.....	24
10.20	Janela veneziana ventilada, tipo correr, 6 folhas, em material alumínio anodizado branco (4,90x1,20m) – J20;.....	24
10.21	Janela veneziana ventilada, tipo maxim-ar, 5 folhas, em material alumínio anodizado branco (2,00x0,70m) - J21;.....	25
10.22	Janela veneziana ventilada, tipo Guilhotina, 1 folha, em material alumínio anodizado branco (2,00x1,00m) - J22;.....	25
10.23	Grade de ventilação, em material alumínio anodizado branco (0,08x0,40m) - J23;.....	25
10.24	Grade de ventilação, em material alumínio anodizado branco (0,50x0,50m) - J24;.....	26
10.25	Brise horizontal, em material alumínio anodizado preto fosco (1,20x1,20m) - J25;.....	26
10.26	Janela veneziana ventilada, tipo correr, 2 folhas, em material alumínio anodizado branco (1,50x0,60m) – J26;.....	27
10.27	Porta tipo pivotante em material alumínio anodizado preto fosco (1,10x3,00m) - P1;.....	27
10.28	Porta tipo de abrir 1 folha, em material alumínio anodizado branco (0,90x2,10m) - P2;.....	28
10.29	Porta tipo veneziana ventilada de abrir 2 folhas, em material alumínio anodizado branco (1,30x2,10m) - P3;.....	28
10.30	Porta veneziana tipo de abrir 2 folhas, em material alumínio anodizado branco (2,00x2,10m) - P4;.....	29
10.31	Porta metálica com friso sem visor para PCD (0,90x2,10m) – P5;.....	29
10.32	Porta veneziana tipo de abrir 2 folhas, em material alumínio anodizado branco (1,00x0,60m) - P6;.....	30
10.33	Porta tipo de abrir 1 folha, em material alumínio anodizado branco (0,80x2,10m) - P7;.....	30
10.34	Porta veneziana tipo de correr 4 folhas, em material alumínio anodizado branco (3,00x2,10m) - P8;.....	31
10.35	Porta veneziana tipo de correr 1 folha, em material alumínio anodizado branco (1,20x2,10m) - P9;.....	31

10.36	Grade tipo de abrir, 1 folha, em material ferro pintado de branco (0,90x2,10m) - P10;.....	32
10.37	Porta veneziana ventilada, tipo de abrir, 1 folha, em material alumínio anodizado branco (0,60x0,60m) - P11;.....	32
10.38	Alçapão para forro de gesso, em material alumínio anodizado branco (0,60x0,60m) - P12;.....	33
10.39	Porta de correr em curva, em material alumínio anodizado branco (4,00x3,67m) - P13;.....	33
10.40	Porta tipo de abrir 1 folha, em material inoxidável branco (0,60x1,80m) -- P14; 34	
<b>11</b>	<b>REVESTIMENTO.....</b>	<b>34</b>
11.1	Chapisco traço 1:3 (cimento e areia media);.....	35
11.2	Emboço/ massa única aplicado manualmente traço 1:2:8;.....	35
11.3	Revestimento Porcelanato fachada;.....	35
11.4	Revestimento Cerâmico para Parede (placa de 50x50cm);.....	35
11.5	Revestimento Granilite para Nichos/Parede;.....	36
<b>12</b>	<b>PISOS.....</b>	<b>36</b>
12.1	Passeio/ calçada com espessura 7cm; .....	36
12.2	Passeio/ calçada com espessura 10cm; .....	36
12.3	Contra piso em argamassa traço 1:4 (cimento e areia);.....	37
12.4	Piso granilite;.....	37
12.5	Piso tátil de Concreto; .....	37
12.6	Piso tátil de borracha sintética;.....	37
<b>13</b>	<b>LOUÇAS, METAIS E COMPLEMENTOS;.....</b>	<b>38</b>
13.1	Louças; .....	38
13.2	Metais/Plásticos; .....	39
13.3	Divisórias banheiros;.....	40
13.4	Bancadas.....	40
13.5	Sequência de execução:.....	40
<b>14</b>	<b>FORROS, PINTURA E DIVISORIAS;.....</b>	<b>41</b>
14.1	Forro;.....	41

14.2	Emassamento de parede externa com massa acrílica; .....	41
14.3	Emassamento de parede interna com massa PVA; .....	41
14.4	Pintura com tinta látex acrílica em paredes externas; .....	41
14.5	Pintura com tinta látex PVA em paredes internas e forro de gesso .....	41
14.6	Pintura com tinta esmalte .....	41
14.7	Pintura com tinta epóxi; .....	42
15	Elétrica; .....	42
15.1	Interruptores e Tomadas; .....	42
15.2	Luminárias; .....	42
15.3	Equipamentos elétricos; .....	43
15.3.1	Ventiladores .....	43
15.3.2	Exaustor Industrial.....	43
15.3.3	Chuveiro .....	43
16	SERVIÇOS CONTRUTIVOS COMPLEMENTARES .....	43
16.1	Placa de identificação de ambiente e identificação tátil (30x10cm); .....	43
16.2	Barras de apoio para portadores de necessidades especiais; .....	44
16.3	Instalação de Rede de Proteção Esportiva; .....	46
16.4	Instalação de Traves de Futebol; .....	47
16.5	Instalação de Tabelas para Basquete; .....	47
16.6	Instalação de conjunto para quadra de vôlei; .....	47
16.7	Instalação de Placa de ACM; .....	47
17	Urbanização.....	48
18	Considerações Finais .....	48
19	Limpeza, Entrega Da Obra E Manutenção .....	48

## 1 INTRODUÇÃO

---

O presente memorial tem por objetivo descrever a proposta arquitetônica para o Abrigo da Criança que será implantado na cidade de SORRISO - MT.

O projeto contempla um abrigo para crianças e adolescentes, com área de 1.230,45 m<sup>2</sup>, amplo, bem arejada, acessível, com materiais de acabamentos de primeira qualidade, dentre outros com as quais espera-se tornar um local atrativo e confortável para o acolhimento das crianças e adolescentes.

Para o melhor desenvolvimento do projeto foram respeitadas diversas normas, tais como a NBR 9050 - Acessibilidade a edificações, mobiliário, espaços e equipamentos urbanos, NBR 16537 – Acessibilidade – Sinalização Tátil no Piso – Diretrizes para elaboração de projetos e instalação, NBR 90777 - Saídas de Emergências em Edificações.

## **2 LOCALIZAÇÃO**

---

O Abrigo da Criança será implantado no Lote 01 da Quadra Nº 08, com área total de 1.230,45m<sup>2</sup> localizado na rua Santa Gertrudes, loteamento Vitória Regina, na cidade de Sorriso, Mato Grosso.

O terreno possui desníveis com cota máxima no nível 2,00m e cota mínima no nível 0.

## **3 GENERALIDADES**

---

A obra será executada integral e rigorosamente em obediência às normas e especificações contidas neste Memorial, bem como aos projetos complementares apresentado, quanto à distribuição e dimensionamento e ainda aos detalhes técnicos e arquitetônicos em geral.

Ao presente Memorial Descritivo referente ao Projeto Arquitetônico, deverão ser acrescentados os Projetos.

Deverão ser empregados na obra, materiais de primeira qualidade e, quando citado neste Memorial, de procedência ligada às marcas comerciais aqui apontadas, entendendo-se como material “equivalente” um mesmo material de

outra marca comercial que apresente – a critério da fiscalização as mesmas características de forma, textura, cor, peso, etc.

A mão-de-obra será competente e capaz de proporcionar serviços tecnicamente bem feitos e de acabamento esmerado. A obra será executada de acordo com as Normas Brasileiras da ABNT, às posturas federais, estaduais, municipais e as condições locais.

### 3.1 Especificações gerais e especializadas

Este memorial é completado pelas peças gráficas, especificações especializadas e complementares de projetos de instalações, estrutura e outras. Abrange todos os trabalhos necessários à adequação da edificação e inclui todos os serviços de execução, acabamento, instalações e equipamentos, assim como testes e provas de correto funcionamento das instalações e remoção de entulho e limpeza da obra, de modo a ter-se uma construção pronta para o uso imediato, quando da entrega dos serviços contratados.

Modificações no projeto e nos memoriais não serão toleradas sem a autorização, por escrito, dos respectivos autores. Na ocorrência desse fato a responsabilidade de autoria pelo projeto fica passível de suspensão, bem como de processo cabível ao caso.

Detalhes não fornecidos preveem que o objeto seguirá o mesmo padrão dos demais detalhes.

A contratada deverá verificar todas as medidas no local, correlacionando os projetos e o local antes do início dos serviços. Qualquer divergência será comunicada à fiscalização.

Em caso de divergência, erros, omissões, duplicidades ou discordâncias constantemente encontradas entre as informações dos projetos, das planilhas e especificações, predominarão as especificações e estas sobre os detalhes e, nos detalhes, prevalecerão os de maior escala.

Todas as peças gráficas e escritas deverão ser examinadas profunda e cuidadosamente, apontando, por escrito e com a devida antecedência, bem antes da aquisição de materiais e equipamentos ou do início de trabalhos gerais, ou parciais, as partes não suficientemente claras, em discordância ou imprecisas.



Qualquer obra, de qualquer natureza, deverá ser cercada de toda segurança e garantia. Nenhum trabalho será iniciado sem prévio e profundo estudo e análise das condições do solo, das construções vizinhas e da própria área; o mesmo com relação aos projetos a serem estudados.

## **4 INSTALAÇÕES PROVISÓRIAS DE OBRA**

---

### **4.1 Ligações Provisórias**

Serão de responsabilidade da contratada, todas as ligações provisórias necessárias como água, esgoto, telefone, pluvial, entre outros. As instalações provisórias deverão ser feitas de acordo com as normas municipais vigentes.

### **4.2 Fechamento de Canteiro**

O fechamento do canteiro de obra será realizado através de tapume de madeira compensada 6mm, portanto deverá ser executado antes dos demais trabalhos. O canteiro de obras deverá ser instalado atendendo as normas de segurança do trabalho e do código de obras local.

### **4.3 Instalação de Proteção**

É de responsabilidade da contratada a execução dos andaimes e das proteções necessárias, assim como sua segurança, atendendo as prescrições da NR-18. Tais materiais deverão ser previstos nos custos dos respectivos serviços, sendo que os custos com aquisição e/ou locação, guarda, transporte e eventual manutenção correrão por conta da contratada.

### **4.4 Transporte de Materiais e Equipamentos**

O transporte de materiais e equipamentos referentes à execução da obra ou serviços será de responsabilidade da contratada.

## 5 SERVIÇOS PRELIMINARES

---

### 5.1 Canteiro de Obras

A contratada deverá construir as instalações necessárias para o funcionamento e segurança da obra tais como: tapumes, placas, barracões, escritórios, almoxarifado, sanitários e vestiários, ligações provisórias de água, esgoto, energia elétrica e telefonia de acordo com as normas vigentes que legisla sobre a matéria. Será objeto de estudo pela contratada, sendo a proposta submetida à aprovação da contratante, para posterior execução.

#### 5.1.1 Instalação do canteiro de obras

A contratada deverá prever proteções em volta das áreas a serem trabalhadas. Estas proteções serão removíveis e executadas de forma a resguardar contra qualquer tipo de acidente.

### 5.2 Placa

A placa de obra do construtor deverá ser localizada em local visível e também atender às exigências do CREA e da municipalidade local.

### 5.3 Limpeza Permanente da Obra

A área de trabalho deverá ser limpa pelo menos uma vez por dia, devendo ser instalados containers específicos para o uso de entulhos.

Os containers com entulhos deverão ser periodicamente (no máximo 1 vez por semana) removidos do canteiro e encaminhados às áreas de deposição liberadas pelo órgão municipal competente.

### 5.4 Limpeza do Terreno

A completa limpeza do terreno será efetuada dentro da mais perfeita técnica, tomados os devidos cuidados de forma a se evitarem danos a terceiros. A limpeza do terreno compreenderá os serviços de capina, corte de árvores

existentes e remoção, o que permitirá que a área fique limpa de raízes e tocos de árvores.

Só poderão ser retiradas as árvores que estejam indicadas em projeto ou que por ventura, estiverem causando problemas à locação da obra, as que após análise de sua condição, for comprovado estarem condenadas ou aquelas que forem recomendadas pela FISCALIZAÇÃO.

## **6 LOCAÇÃO**

---

A locação da obra deverá ser feita em obediência aos desenhos e projetos com o auxílio de equipe de topografia e deverão ser rigorosamente obedecidas as cotas e níveis indicados.

À contratada caberá a responsabilidade pela aferição das dimensões dos alinhamentos, dos ângulos e de quaisquer outras indicações constantes do projeto, com as reais condições encontradas no local.

Havendo discrepância entre as reais condições existentes no local e os elementos de projeto, a ocorrência será objeto de comunicação por escrito a fiscalização, a quem competirá deliberar a respeito.

A ocorrência de erro na locação da obra implicará para a contratada, obrigação de proceder, por sua conta e nos prazos estipulados, as modificações, demolições e reposições que se tornem necessárias, a juízo da fiscalização, ficando, além disso, sujeita às sanções, multas e penalidades aplicáveis em cada caso particular, de acordo com o contrato.

A locação compreende além de mão de obra, o fornecimento de todo equipamento e materiais (gabaritos e outros) necessários a execução dos serviços.

## **7 DIRETRIZES DE PROJETO**

---

### **7.1 Programa de Necessidades**

No processo do projeto arquitetônico e urbanístico, seja ele em qualquer área de aplicação, é importante estabelecer primeiramente as

necessidades, exigências legais do projeto a ser executado, e formular a partir destes os requisitos funcionais.

O programa de necessidades foi definido objetivando atender a melhoria na infraestrutura, setorizadas da seguinte forma:

#### Área Administrativa:

- Acessibilidade à pessoa com deficiência ou mobilidade reduzida;
- Recepção;
- Sala de Reunião;
- Coordenação;
- Pedagogia
- Visita;
- Banheiros Feminino e Masculino;

#### Área de serviços:

- Acessibilidade à pessoa com deficiência ou mobilidade reduzida;
- Depósito;
- Lavanderia;
- Limpeza;
- Escoamento/ Estendal

#### Abrigo:

- Acessibilidade à pessoa com deficiência ou mobilidade reduzida;
- Dormitórios Feminino e Masculino;
- Dormitórios PcD
- Berçário;
- Sala de TV;
- Sala de Jogos;
- Brinquedoteca;
- Banheiros feminino e masculino;
- Banheiros PcD;
- Medicação Lactário

#### Refeitório:

- Acessibilidade à pessoa com deficiência ou mobilidade reduzida;
- Refeitório I e II;
- Cozinha;

- Dispensa;
- Hall;

Área Externa:

- Playground;
- Quadra Poliesportiva
- Abrigo de gás;
- Estacionamento;
- Lixeira;

## **8 EXECUÇÃO DA INFRA E SUPRA ESTRUTURA**

---

### **8.1 FUNDAÇÃO**

#### **8.1.1 Sapatas**

Fundação superficial do tipo sapata, sua utilização deve ser validada através de sondagem conforme especificado em projeto e memorial estrutural.

#### **8.1.2 Vigas baldrames**

Devem ser executas vigas baldrames, no alinhamento das alvenarias conforme descrito em projeto estrutural

#### **8.1.3 Contra Piso Armado**

Foi previsto contra piso armado nas áreas internas das edificações, com espessura de 6cm. (Ver detalhes executivo em projeto estrutural).

### **8.2 ESTRUTURA**

#### **8.2.1 Elemento de Vedação (Alvenaria)**

Alvenaria de vedação com blocos cerâmicos deverá ser executada somente após a conclusão dos serviços de estrutura, esta atividade não deverá ocorrer concomitante, visto as patologias que a edificação poderá apresentar

pelo uso desta prática. Será executada alvenaria de ½ vez com argamassa mista no traço 1:2:8 (cimento, cal e areia), junta 12mm, observando o nivelamento de fiadas, e prumo. Os materiais deverão ser de primeira qualidade.

As fiadas serão perfeitamente niveladas, alinhadas e aprumadas. As juntas terão espessura máxima de 1,5 cm e será rebaixada a ponta de colher para que o reboco adira perfeitamente. O cunhamento será feito com tijolo comum.

A ligação da alvenaria com concreto armado em pilares será executada através de esperas de ferro diâmetro 4,2mm previamente fixados a cada 38cm, que corresponde a duas fiadas de tijolos.

### 8.2.2 Brise

A estrutura do brise será de concreto armado, pintado em tinta acrílica na cor azul, o tom do azul deverá ser do mesmo modelo da cor do ACM da fachada, conforme Projeto Arquitetônico.



Figura 1 - Brise em concreto armado. Fonte: 3D projeto;

### 8.2.3 Vergas e Contra vergas

Serão executadas vergas de concreto armado, seção 0,10x0,12cm, com transpasse além da medida do vão, de pilar a pilar, na parte superior e inferior das janelas, e na parte superior para as portas. Conforme quadro de esquadria. (Ver Projeto Arquitetônico).

### 8.2.4 Pilares e Vigas Superiores

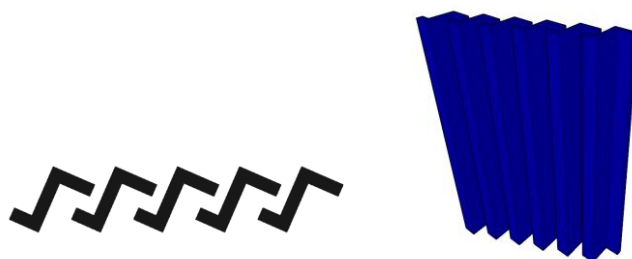
Os pilares e as vigas superiores serão concreto pré-moldado conforme as dimensões e detalhamento dos projetos estruturais.

### 8.2.5 Laje treliçada

Serão executadas lajes treliçadas com enchimento em EPS conforme indicado em projeto estrutural.

## 9 COBERTURA

---

A cobertura do Abrigo da Criança será de estrutura metálica e telha de fibrocimento conforme projeto arquitetônico.

### 9.1 Telha de Fibrocimento

Instalação de telha Fibrocimento com inclinação de 10% conforme projeto arquitetônico.



Figura 2 – Telha de fibrocimento. Fonte: Google

### 9.2 Rufo Metálico

Rufo em chapa de aço galvanizado nº 24, corte de 25 cm, conforme de planta de cobertura. Ver Projeto Arquitetônico.

### 9.3 Pingadeira Metálica

Pingadeira em chapa de aço galvanizado nº 24, corte, conforme de planta de cobertura. Ver Projeto Arquitetônico.

## 10 ESQUADRIAS

---

As esquadrias deverão ser executadas de acordo com os tipos e normas indicadas para esse tipo de serviço. Considerar peitoril em pedra andorinha ou material equivalente. O peitoril deve ter pingadeira de 20mm. Conforme Quadro de Esquadrias pelo Projeto Arquitetônico.

### 10.1 Janela pele de vidro temperado 8mm maxin-ar (4,85x1,20m) – J1;

As janelas tipo pele de vidro possuem 1,25m de peitoril de alvenaria, possuem uma folha em vidro fixo e duas folhas de vidro maxin-ar conforme figura 3. O vidro da janela é temperado 8mm refletivo na cor prata. (Ver locação e peitoril em projeto arquitetônico).



Figura 3 - Janela em vista (4,85x1,20m). Imagem ilustrativa

**OBS.:TODAS AS MEDIDAS DEVEM SER CONFERIDAS IN LOCO.**

### 10.2 Janela pele vidro temperado 8mm maxim-ar.(2,00x4,93m) – J6;

As janelas tipo pele de vidro, possuem oito folhas em vidro fixo e duas folhas de vidro maxin-ar conforme figura 4. Abertura à 95cm do piso. O vidro da janela é temperado 8mm refletivo na cor prata. (Ver locação e peitoril em projeto arquitetônico).

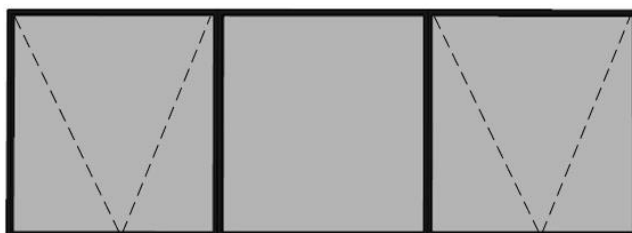



Figura 4 - Janela em vista (2,00x4,93m). Imagem ilustrativa

**OBS.:TODAS AS MEDIDAS DEVEM SER CONFERIDAS IN LOCO.**

### 10.3 Janela veneziana ventilada, tipo maxim-ar em material alumínio anodizado branco (1,50x0,60m) - J2;

A janela veneziana ventilada, tipo maxim-ar de 1,50x0,60m possui acabamentos em alumínio e cor branco, conforme figura 5. (Ver locação e peitoril em projeto arquitetônico).

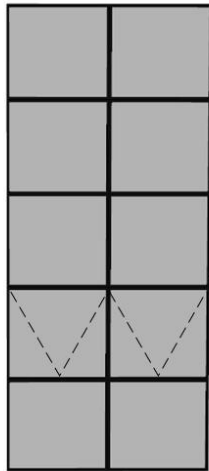

Figura 5 - Janela em vista (1,50x0,60m). Imagem ilustrativa

**OBS.:TODAS AS MEDIDAS DEVEM SER CONFERIDAS IN LOCO.**

### 10.4 Janela veneziana ventilada, tipo correr, 4 folhas, em material alumínio anodizado branco (3,28x1,20m) – J3;

A janela veneziana ventilada, tipo correr, 4 folhas, de 3,28x1,20m possui acabamentos em alumínio e cor branco, conforme figura 6. (Ver locação e peitoril em projeto arquitetônico).

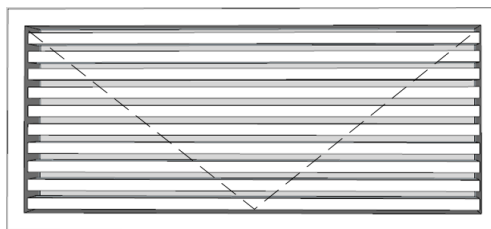

Figura 6 - Janela em vista (3,28x1,20m). Imagem ilustrativa

**OBS.:TODAS AS MEDIDAS DEVEM SER CONFERIDAS IN LOCO.**

**10.5 Janela veneziana ventilada, tipo maxim-ar, 4 folhas, em material alumínio anodizado branco (2,42x0,60m) - J4;**

A janela veneziana ventilada, tipo maxim-ar, 4 folhas, de 2,42x0,60m possui acabamentos em alumínio e cor branco, conforme figura 7. (Ver locação e peitoril em projeto arquitetônico).

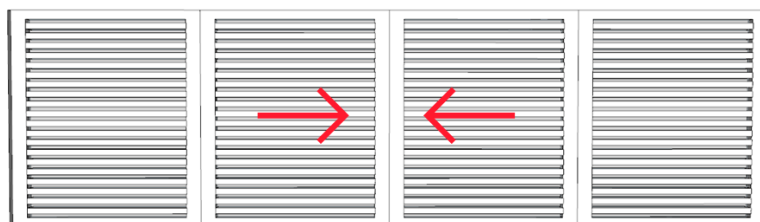

Figura 7 - Janela em vista (2,42x0,60m). Imagem ilustrativa

**OBS.:TODAS AS MEDIDAS DEVEM SER CONFERIDAS IN LOCO.**

**10.6 Janela veneziana ventilada, tipo correr, 4 folhas, em material alumínio anodizado branco (3,75x1,20m) – J5;**

A janela veneziana ventilada, tipo correr, 4 folhas, de 3,75x1,20m possui acabamentos em alumínio e cor branco, conforme figura 8. (Ver locação e peitoril em projeto arquitetônico).

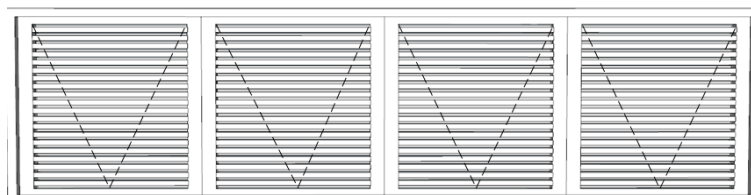

Figura 8 - Janela em vista (3,75x1,20m). Imagem ilustrativa

**OBS.:TODAS AS MEDIDAS DEVEM SER CONFERIDAS IN LOCO.**

10.7 Janela veneziana ventilada, tipo correr, 4 folhas, em material alumínio anodizado branco (3,70x1,60m) – J7;

A janela veneziana ventilada, tipo correr, 4 folhas, de 3,70x1,60m possui acabamentos em alumínio e cor branco, conforme figura 9. (Ver locação e peitoril em projeto arquitetônico).



Figura 9 - Janela em vista (3,70x1,60m). Imagem ilustrativa

**OBS.:TODAS AS MEDIDAS DEVEM SER CONFERIDAS IN LOCO.**

10.8 Janela veneziana ventilada, tipo correr, 2 folhas, em material alumínio anodizado branco (2,00x1,20m) – J8;

A janela veneziana ventilada, tipo correr, 2 folhas, de 2,00x1,20m possui acabamentos em alumínio e cor branco, conforme figura 10. (Ver locação e peitoril em projeto arquitetônico).

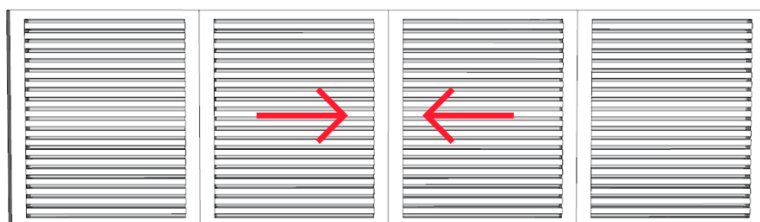

Figura 10 - Janela em vista (2,00x1,20m). Imagem ilustrativa

**OBS.:TODAS AS MEDIDAS DEVEM SER CONFERIDAS IN LOCO.**

10.9 Janela veneziana ventilada, tipo maxim-ar, 5 folhas, em material alumínio anodizado branco (3,75x0,70m) - J9;

A janela veneziana ventilada, tipo maxim-ar, 5 folhas, de 3,75x0,70m possui acabamentos em alumínio e cor branco, conforme figura 11. (Ver locação e peitoril em projeto arquitetônico).

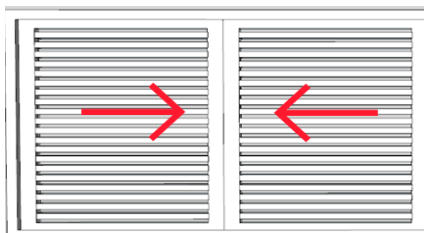

Figura 11 - Janela em vista (3,75x0,70m). Imagem ilustrativa

**OBS.:TODAS AS MEDIDAS DEVEM SER CONFERIDAS IN LOCO.**

10.10 Janela veneziana ventilada, tipo correr, 4 folhas, em material alumínio anodizado branco (2,85x1,20m) – J10;

A janela veneziana ventilada, tipo correr, 4 folhas, de 2,85x1,20m possui acabamentos em alumínio e cor branco, conforme figura 12. (Ver locação e peitoril em projeto arquitetônico).

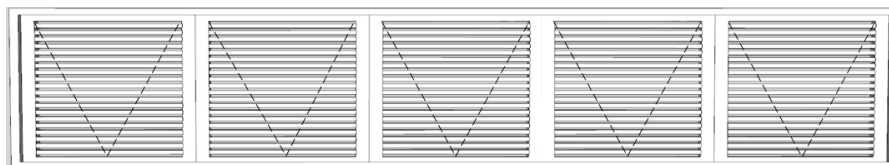

Figura 12 - Janela em vista (2,85x1,20m). Imagem ilustrativa

**OBS.:TODAS AS MEDIDAS DEVEM SER CONFERIDAS IN LOCO**

10.11 Janela veneziana ventilada, tipo correr, 2 folhas, em material alumínio anodizado branco (1,50x1,20m) – J11;

A janela veneziana ventilada, tipo correr, 2 folhas, de 1,50x1,20m possui acabamentos em alumínio e cor branco, conforme figura 13. (Ver locação e peitoril em projeto arquitetônico).



Figura 13 - Janela em vista (1,50x1,20m). Imagem ilustrativa

**OBS.:TODAS AS MEDIDAS DEVEM SER CONFERIDAS IN LOCO**

10.12 Janela veneziana ventilada, tipo correr, 2 folhas, em material alumínio anodizado branco (1,85x1,20m) – J12;

A janela veneziana ventilada, tipo correr, 2 folhas, de 1,85x1,20m possui acabamentos em alumínio e cor branco, conforme figura 14. (Ver locação e peitoril em projeto arquitetônico).

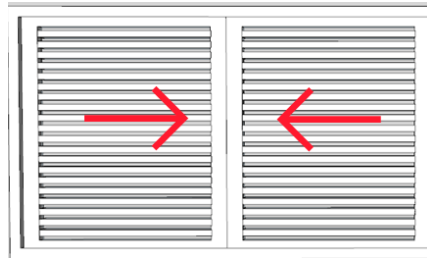

Figura 14 - Janela em vista (1,85x1,20m). Imagem ilustrativa

**OBS.:TODAS AS MEDIDAS DEVEM SER CONFERIDAS IN LOCO**

10.13 Janela veneziana ventilada, tipo correr, 2 folhas, em material alumínio anodizado branco (3,58x1,20m) – J13;

A janela veneziana ventilada, tipo correr, 4 folhas, de 3,58x1,20m possui acabamentos em alumínio e cor branco, conforme figura 15. (Ver locação e peitoril em projeto arquitetônico).

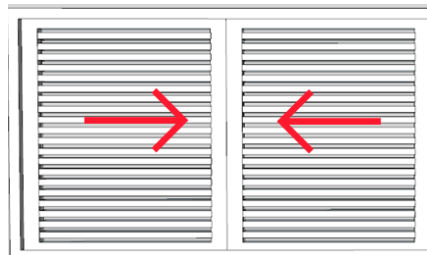

Figura 15 - Janela em vista (3,58x1,20m). Imagem ilustrativa

**OBS.:TODAS AS MEDIDAS DEVEM SER CONFERIDAS IN LOCO**

10.14 Janela veneziana ventilada, tipo maxim-ar, 1 folha, em material alumínio anodizado branco (0,70x0,60m) - J14;

A janela veneziana ventilada, tipo maxim-ar, 1 folha, de 0,70x0,60m possui acabamentos em alumínio e cor branco, conforme figura 16. (Ver locação e peitoril em projeto arquitetônico).



Figura 16 - Janela em vista (0,70x0,60m). Imagem ilustrativa

**OBS.:TODAS AS MEDIDAS DEVEM SER CONFERIDAS IN LOCO**

10.15 Janela veneziana ventilada, tipo maxim-ar, 2 folhas, em material alumínio anodizado branco (1,15x0,60m) - J15;

A janela veneziana ventilada, tipo maxim-ar, 2 folhas, de 1,15x0,60m possui acabamentos em alumínio e cor branco, conforme figura 17. (Ver locação e peitoril em projeto arquitetônico).

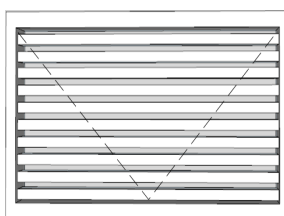

Figura 17 - Janela em vista (1,15x0,60m). Imagem ilustrativa

**OBS.:TODAS AS MEDIDAS DEVEM SER CONFERIDAS IN LOCO**

10.16 Janela veneziana ventilada, tipo maxim-ar, 1 folha, em material alumínio anodizado branco (0,80x0,60m) - J16;

A janela veneziana ventilada, tipo maxim-ar, 1 folha, de 0,80x0,60m possui acabamentos em alumínio e cor branco, conforme figura 18. (Ver locação e peitoril em projeto arquitetônico).

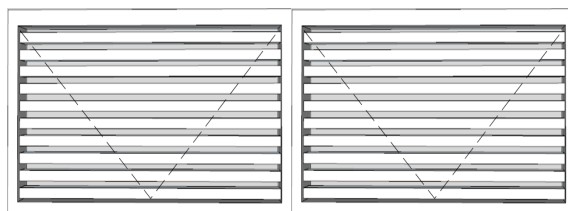

Figura 18 - Janela em vista (0,80x0,60m). Imagem ilustrativa

**OBS.:TODAS AS MEDIDAS DEVEM SER CONFERIDAS IN LOCO**

10.17 Janela veneziana ventilada, tipo correr, 4 folhas, em material alumínio anodizado branco (4,00x1,20m) – J17;

A janela veneziana ventilada, tipo correr, 4 folhas, de 4,00x1,20m possui acabamentos em alumínio e cor branco, conforme figura 19. (Ver locação e peitoril em projeto arquitetônico).

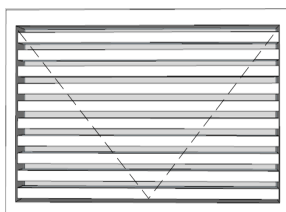

Figura 19 - Janela em vista (4,00x1,20m). Imagem ilustrativa

**OBS.:TODAS AS MEDIDAS DEVEM SER CONFERIDAS IN LOCO**

10.18 Janela veneziana ventilada, tipo correr, 4 folhas, em material alumínio anodizado branco (3,00x1,20m) – J18;

A janela veneziana ventilada, tipo correr, 4 folhas, de 3,00x1,20m possui acabamentos em alumínio e cor branco, conforme figura 20. (Ver locação e peitoril em projeto arquitetônico).

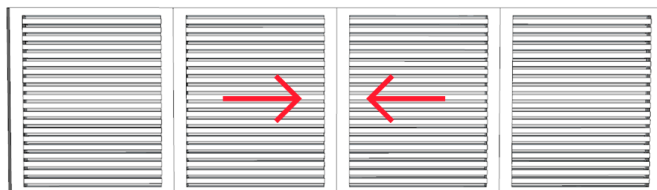

Figura 20 - Janela em vista (3,00x1,20m). Imagem ilustrativa

**OBS.:TODAS AS MEDIDAS DEVEM SER CONFERIDAS IN LOCO**

10.19 Janela veneziana ventilada, tipo correr, 6 folhas, em material alumínio anodizado branco (6,90x1,20m) – J19;

A janela veneziana ventilada, tipo correr, 6 folhas, de 6,90x1,20m possui acabamentos em alumínio e cor branco, conforme figura 21. (Ver locação e peitoril em projeto arquitetônico).



Figura 21 - Janela em vista (6,90x1,20m). Imagem ilustrativa

**OBS.:TODAS AS MEDIDAS DEVEM SER CONFERIDAS IN LOCO**

10.20 Janela veneziana ventilada, tipo correr, 6 folhas, em material alumínio anodizado branco (4,90x1,20m) – J20;

A janela veneziana ventilada, tipo correr, 6 folhas, de 4,90x1,20m possui acabamentos em alumínio e cor branco, conforme figura 22. (Ver locação e peitoril em projeto arquitetônico).



Figura 22 - Janela em vista (4,90x1,20m). Imagem ilustrativa

**OBS.:TODAS AS MEDIDAS DEVEM SER CONFERIDAS IN LOCO**



10.21 Janela veneziana ventilada, tipo maxim-ar, 5 folhas, em material alumínio anodizado branco (2,00x0,70m) - J21;

A janela veneziana ventilada, tipo maxim-ar, 5 folhas, de 2,00x0,70m possui acabamentos em alumínio e cor branco, conforme figura 23. (Ver locação e peitoril em projeto arquitetônico).



Figura 23 - Janela em vista (2,00x0,70m). Imagem ilustrativa

**OBS.:TODAS AS MEDIDAS DEVEM SER CONFERIDAS IN LOCO**

10.22 Janela veneziana ventilada, tipo Guilhotina, 1 folha, em material alumínio anodizado branco (2,00x1,00m) - J22;

A janela veneziana ventilada, tipo guilhotina, 1 folha, de 2,00x1,00m possui acabamentos em alumínio e cor branco, conforme figura 24. (Ver locação e peitoril em projeto arquitetônico). A janela deve possuir 4 travas, sendo 2 de cada lado.

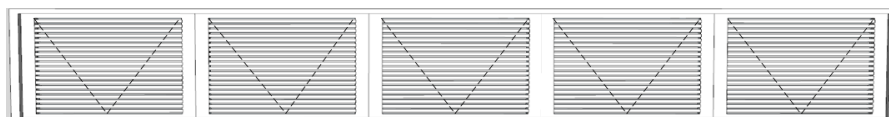

Figura 24 - Janela em vista (2,00x1,00m). Imagem ilustrativa

**OBS.:TODAS AS MEDIDAS DEVEM SER CONFERIDAS IN LOCO.**

10.23 Grade de ventilação, em material alumínio anodizado branco (0,08x0,40m) - J23;

Grade de ventilação, em material alumínio anodizado branco, de 0,08x0,40m, conforme figura 25. (Ver locação e peitoril em projeto arquitetônico).



Figura 25 - Janela em vista (0,08x0,40m). Imagem ilustrativa

**OBS.:TODAS AS MEDIDAS DEVEM SER CONFERIDAS IN LOCO.**

10.24 Grade de ventilação, em material alumínio anodizado branco (0,50x0,50m) - J24;

Grade de ventilação, em material alumínio anodizado branco, de 0,50x0,50m, conforme figura 26. (Ver locação e peitoril em projeto arquitetônico).

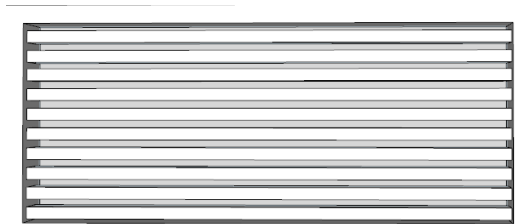

Figura 26 - Janela em vista (0,50x0,50m). Imagem ilustrativa

**OBS.:TODAS AS MEDIDAS DEVEM SER CONFERIDAS IN LOCO**

10.25 Brise horizontal, em material alumínio anodizado preto fosco (1,20x1,20m) - J25;

Brise horizontal, em material alumínio anodizado preto fosco, de 1,20x1,20m. O brise deverá ter a possibilidade de retirada para a limpeza. Conforme figura 27. (Ver locação e peitoril em projeto arquitetônico).

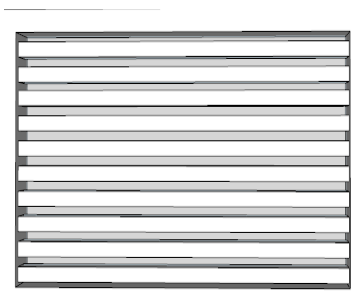

Figura 27 - Janela em vista (1,20x1,20m). Fonte: Google

**OBS.:TODAS AS MEDIDAS DEVEM SER CONFERIDAS IN LOCO**

10.26 Janela veneziana ventilada, tipo correr, 2 folhas, em material alumínio anodizado branco (1,50x0,60m) – J26;

A janela veneziana ventilada, tipo correr, 2 folhas, de 1,50x0,60m possui acabamentos em alumínio e cor branco, conforme figura 28. (Ver locação e peitoril em projeto arquitetônico).



Figura 28 - Janela em vista (1,50x0,60m). Fonte: Google

**OBS.:TODAS AS MEDIDAS DEVEM SER CONFERIDAS IN LOCO.**

10.27 Porta tipo pivotante em material alumínio anodizado preto fosco (1,10x3,00m) - P1;

Porta em material alumínio anodizado, na cor preto fosco, tipo pivotante, conforme figura 29. (Ver locação em projeto arquitetônico).

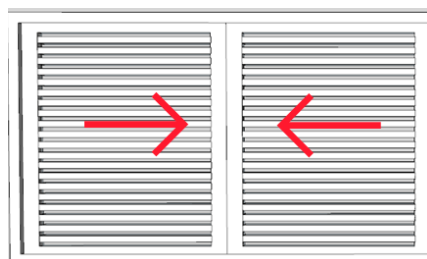

Figura 29 - Porta em vista (1,10x3,00m). Imagem ilustrativa

**OBS.:TODAS AS MEDIDAS DEVEM SER CONFERIDAS IN LOCO**

10.28 Porta tipo de abrir 1 folha, em material alumínio anodizado branco (0,90x2,10m) - P2;

Porta em material alumínio anodizado, na cor branco, tipo abrir de 1 folha, conforme figura 30. (Ver locação em projeto arquitetônico).

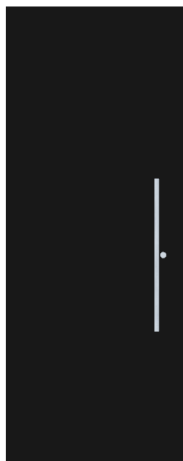

Figura 30 - Porta em vista (0,90x2,10m). Imagem ilustrativa

**OBS.:TODAS AS MEDIDAS DEVEM SER CONFERIDAS IN LOCO.**

10.29 Porta tipo veneziana ventilada de abrir 2 folhas, em material alumínio anodizado branco (1,30x2,10m) - P3;

Porta veneziana ventilada em material alumínio anodizado, na cor branco, tipo abrir de 2 folhas, conforme figura 31. (Ver locação em projeto arquitetônico).

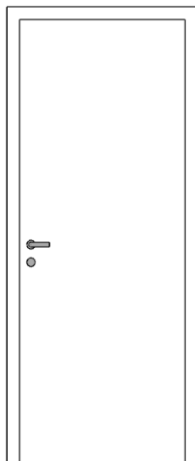

Figura 31 - Porta em vista (1,30x2,10m). Imagem ilustrativa

**OBS.:TODAS AS MEDIDAS DEVEM SER CONFERIDAS IN LOCO**

10.30 Porta veneziana tipo de abrir 2 folhas, em material alumínio anodizado branco (2,00x2,10m) - P4;

Porta em material alumínio anodizado, na cor branco, tipo abrir de 2 folhas, conforme figura 32. (Ver locação em projeto arquitetônico).



Figura 32 - Porta em vista (1,30x2,10m). Imagem ilustrativa

**OBS.:TODAS AS MEDIDAS DEVEM SER CONFERIDAS IN LOCO.**

10.31 Porta metálica com friso sem visor para PCD (0,90x2,10m) – P5;

Porta para PCD metálica com friso e barrado resistente a impacto, alisar metálico de 5cm com aplicação de pintura esmalte sintético cor branco gelo com puxador horizontal  $\varnothing 1"$  em inox e trinco rolete. Figura 33 vista frontal e corte.(Ver locação em projeto arquitetônico).



Figura 33 - Vista frontal e Corte da porta metálica para PCD (0,90x2,10m).

**OBS.:TODAS AS MEDIDAS DEVEM SER CONFERIDAS IN LOCO.**

10.32 Porta veneziana tipo de abrir 2 folhas, em material alumínio anodizado branco (1,00x0,60m) - P6;

Porta em material alumínio anodizado, na cor branco, tipo abrir de 2 folhas, conforme figura 34. (Ver locação em projeto arquitetônico).

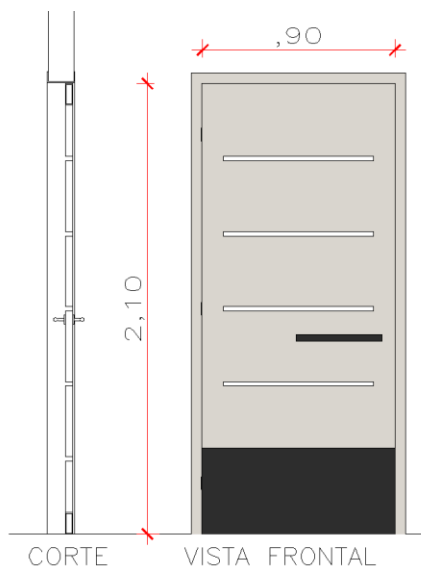

Figura 34 - Porta em vista (1,00x0,60m). Imagem ilustrativa

**OBS.:TODAS AS MEDIDAS DEVEM SER CONFERIDAS IN LOCO.**

10.33 Porta tipo de abrir 1 folha, em material alumínio anodizado branco (0,80x2,10m) - P7;

Porta em material alumínio anodizado, na cor branco, tipo abrir de 1 folha, conforme figura 35. (Ver locação em projeto arquitetônico).

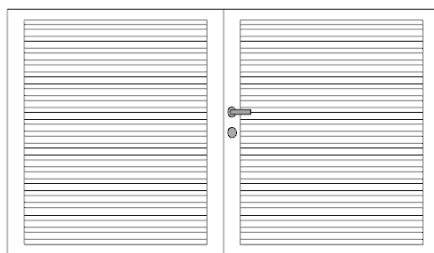

Figura 35 - Porta em vista (0,80x2,10m). Imagem ilustrativa

**OBS.:TODAS AS MEDIDAS DEVEM SER CONFERIDAS IN LOCO.**

10.34 Porta veneziana tipo de correr 4 folhas, em material alumínio anodizado branco (3,00x2,10m) - P8;

Porta em material alumínio anodizado, na cor branco, tipo de correr, 4 folhas, conforme figura 36. (Ver locação em projeto arquitetônico).

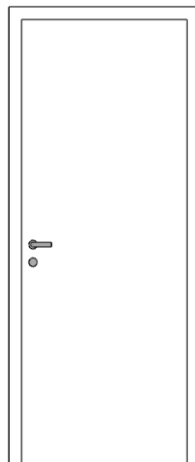

Figura 36 - Porta em vista (3,00x2,10m). Imagem ilustrativa

**OBS.:TODAS AS MEDIDAS DEVEM SER CONFERIDAS IN LOCO.**

10.35 Porta veneziana tipo de correr 1 folha, em material alumínio anodizado branco (1,20x2,10m) - P9;

Porta em material alumínio anodizado, na cor branco, tipo de correr, 1 folha, conforme figura 37. (Ver locação em projeto arquitetônico).

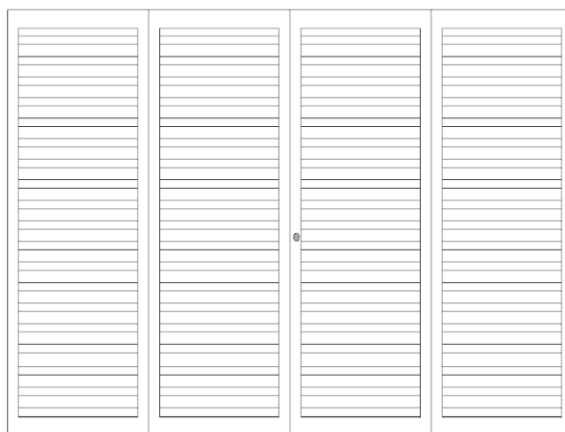

Figura 37 - Porta em vista (1,20x2,10m). Imagem ilustrativa

**OBS.:TODAS AS MEDIDAS DEVEM SER CONFERIDAS IN LOCO.**

10.36 Grade tipo de abrir, 1 folha, em material ferro pintado de branco (0,90x2,10m) - P10;

Grade tipo de abrir, 1 folha, em material ferro pintado de branco, conforme figura 38. (Ver locação em projeto arquitetônico).

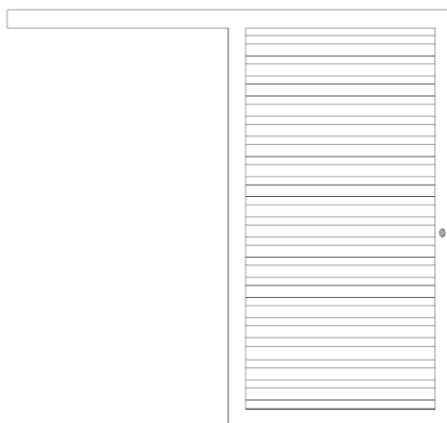

Figura 38 - Grade em vista (0,90x2,10m). Imagem ilustrativa

**OBS.:TODAS AS MEDIDAS DEVEM SER CONFERIDAS IN LOCO.**

10.37 Porta veneziana ventilada, tipo de abrir, 1 folha, em material alumínio anodizado branco (0,60x0,60m) - P11;

Porta veneziana ventilada, tipo de abrir, 1 folha, de 0,60x0,60m, possui acabamentos em alumínio e cor branco, conforme figura 39. (Ver locação em projeto arquitetônico).





Figura 39 - Porta em vista (0,60x0,60m). Imagem ilustrativa

**OBS.:TODAS AS MEDIDAS DEVEM SER CONFERIDAS IN LOCO.**

10.38 Alçapão para forro de gesso, em material alumínio anodizado branco (0,60x0,60m) - P12;

Alçapão para forro de gesso, de 0,60x0,60m, possui acabamentos em alumínio e cor branco, conforme figura 40. (Ver locação em projeto arquitetônico).



Figura 40 - Alçapão para forro de gesso (0,60x0,60m). Fonte: Google

**OBS.:TODAS AS MEDIDAS DEVEM SER CONFERIDAS IN LOCO.**

10.39 Porta de correr em curva, em material alumínio anodizado branco (4,00x3,67m) - P13;

Portão de correr em curva, possui acabamentos em alumínio e cor branco, ou material semelhante. Conforme figura 41. (Ver locação em projeto arquitetônico).



Figura 41 – Porta de correr (4,00x3,67m). Imagem ilustrativa

**OBS.:TODAS AS MEDIDAS DEVEM SER CONFERIDAS IN LOCO**

10.40 Porta tipo de abrir 1 folha, em material inoxidável branco (0,60x1,80m) -- P14;

Porta em material inoxidável, na cor branco, tipo abrir de 1 folha, conforme figura 42. (Ver locação em projeto arquitetônico).



Figura 42 – Porta de abrir em vista (0,60x1,80m). Imagem ilustrativa

**OBS.:TODAS AS MEDIDAS DEVEM SER CONFERIDAS IN LOCO.**

## 11 REVESTIMENTO

---

Os revestimentos de argamassa deverão apresentar superfícies perfeitamente desempenadas aprumadas, alinhadas e niveladas. A mescla dos componentes das argamassas será feita com o devido cuidado para que a mesma adquira perfeita homogeneidade. As superfícies de paredes serão limpas e abundantemente molhadas antes do início dos revestimentos. O revestimento só será iniciado após embutidas todas as canalizações que sob eles passarem.

O porcelanato amadeirado será do tipo retangular, com medidas aproximadas de 20x80cm. A placa cimentícia 3D será do tipo quadrado, com medidas aproximadas de 50x50cm.

#### 11.1 Chapisco traço 1:3 (cimento e areia média);

Toda superfície de alvenaria e de concreto da meso-estrutura a ser revestida deverá ter chapisco de aderência com argamassa de cimento e areia traço 1:3.

#### 11.2 Emboço/ massa única aplicado manualmente traço 1:2:8;

Toda superfície de alvenaria e de concreto da meso-estrutura a ser revestida deverá de argamassa mista de cimento, cal e areia no traço 1:2:8. Os rebocos serão regularizados e desempenados com régua e desempenadeira com superfície perfeitamente plana, não sendo tolerada qualquer ondulação e desigualdade de alinhamento das superfícies.

A altura até onde o revestimento será aplicado está especificado em projeto arquitetônico.

#### 11.3 Revestimento Porcelanato fachada;

O revestimento da fachada na entrada principal será executado com Porcelanato Amadeirado e Placa Cimentícia 3D nos locais conforme projeto arquitetônico. Juntas conforme especificado conforme fabricante. Rejunte acrílico na cor marrom. O assentamento deverá ser com cimento cola AC3 próprio para fachada, aplicada com desempenadeira metálica dentada. Certificar a aderência do porcelanato na fachada após o pega.

#### 11.4 Revestimento Cerâmico para Parede (placa de 50x50cm);

Os revestimentos cerâmicos serão executados de acordo com o projeto. As cerâmicas serão selecionadas quanto à qualidade, calibragem, desempenho e coloração, sendo descartadas as peças que demonstrarem defeito de superfície, discrepância de bitola ou empeno. As cerâmicas cortadas para passagem de tubos, torneiras e outros elementos das instalações não deverão apresentar rachaduras nem emendas. O assentamento se fará com argamassa pronta de boa qualidade, certificando-se, após a pega da mesma, da perfeita aderência das peças ao substrato e os rejuntas deverão ser em tons claros.

A aplicação será realizada nos seguintes ambientes:

- Banheiros;
- Refeitório
- Hall;
- Lactário;
- Limpeza;
- Lavanderia;
- Banheiro (Berçário);

#### 11.5 Revestimento Granilite para Nichos/Parede;

O revestimento de parede em granilite será executado com junta de dilatação plástica. O modelo terá a branco/colorido. A aplicação será realizada nos nichos dos banheiros, conforme projeto arquitetônico.

## 12 PISOS

---

#### 12.1 Passeio/ calçada com espessura 7cm;

Será executado passeio ou calçada em concreto moldado in loco, feito em obra acabamento convencional não armado. Esse passeio/calçada será aplicado:

- Quadra poliesportiva;

#### 12.2 Passeio/ calçada com espessura 10cm;

Será executado passeio ou calçada em concreto moldado in loco, usinado, acabamento convencional espessura 10cm armado. Esse passeio/calçada será aplicado:

- Carga e descarga;

- Estacionamento.
- Calçada externa

### 12.3 Contra piso em argamassa traço 1:4 (cimento e areia);

Será executado contra piso em argamassa 1:4 (cimento e areia), preparo mecânico com betoneira 400L espessura de 3cm. Será aplicado essa argamassa em toda a área edificada, incluindo os passeios internos.

### 12.4 Piso granilite;

Será executado piso granilite com junta de dilatação plástica. O modelo de piso terá duas cores: cinza claro e branco/colorido. A aplicação será realizada conforme projeto arquitetônico.

### 12.5 Piso tátil de Concreto;

O Piso tátil de concreto é utilizado para calçada, em espaços público-privados com objetivo de orientação de percurso e de "alerta" para avisar a mudança da direção ou perigo para deficientes visuais e idosos.

Será instalado piso tátil de concreto nas áreas externa a edificação nas seguintes áreas:

- Calçadas Externas;



Figura 43 - Piso de alerta de concreto cor vermelho; Figura 2: Piso de direcional de concreto cor amarelo;

### 12.6 Piso tátil de borracha sintética;

O Piso tátil de borracha sintética é utilizado em espaços público-privados com objetivo de orientação de percurso e de "alerta" para avisar a mudança da direção ou perigo para deficientes visuais e idosos.

Será instalado piso tátil de borracha sintética nas áreas internas a edificação nas seguintes áreas:

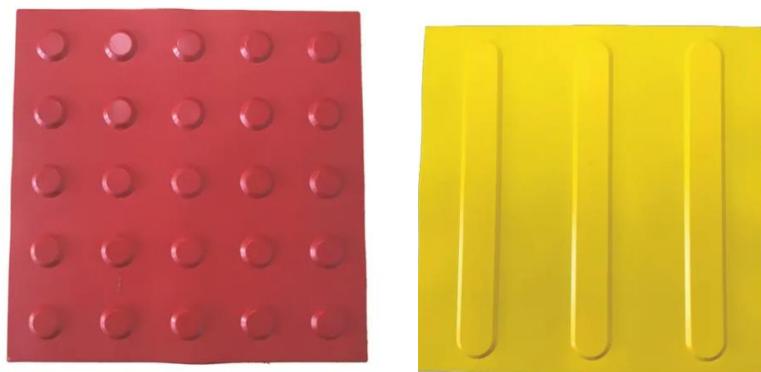
:

- Recepção;
- Circulações;



Figura 44 - Piso de alerta de concreto cor vermelho; Piso de direcional de concreto cor amarelo;

## **13 LOUÇAS, METAIS E COMPLEMENTOS;**

---

### **13.1 Louças;**

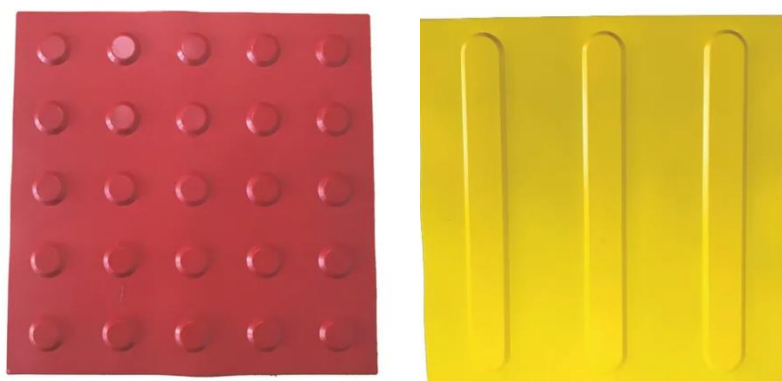
Visando facilitar a aquisição e futuras substituições das bacias sanitárias, das cubas e dos lavatórios, o projeto padrão adota todas as louças na cor branca e com as seguintes sugestões;

- Nos banheiros coletivos e lavabos, inclusive nos consultórios, as cubas serão ovais, de embutir, em louça branca;
- Nos banheiros acessíveis os lavatórios serão de cuba PNE em louça branca, 41x33cm ou equivalente;
- As bacias sanitárias para os sanitários não acessíveis serão do tipo Convencional, com louça branca;
- Bacia sanitária para PNE, vaso sanitário sifonado convencional para PCD sem furo frontal com louça branca;
- Nos banheiros haverá bacia sanitária convencional infantil, conforme demarcado no projeto arquitetônico;
- As banheiras para berçário (84x64x30cm) serão do tipo fibra de vidro ou equivalente;

## 13.2 Metais/Plásticos;

Visando facilitar a aquisição e futuras substituições das torneiras, das válvulas de descarga e das cubas de inox, o projeto padrão sugere que todos os metais sejam de marcas difundidas em todo território. Serão sugeridos neste Memorial apenas os itens de metais aparentes, todos os complementos (ex.: sifões, válvulas para ralo das cubas, acabamentos dos registros) deverão ser incluídos na planilha orçamentária, seguindo o padrão de qualidade das peças aqui especificada;

Nos sanitários acessíveis serão utilizadas barras de apoio para vaso sanitário, conforme especificado na NBR 9050.

- Serão utilizadas ligações flexíveis cromadas com dois comprimentos diferentes, de 30cm e 40cm, a serem utilizadas em pias, lavatórios e bacias com válvula de descarga;
- Os sifões dos banheiros e lavabos será do tipo garrafa em metal cromado, similar;
- Válvula de descarga com acabamento adaptado para PNE com acionamento através de alavanca;
- Aquecedor versátil com 3 temperaturas para aquecimento na cozinha (1 unidade) e banheiro berçário (3 unidades).
- Na cozinha as torneiras serão de bancada, bica alta ou similar;
- A torneira principal da cozinha será de bancada, de tipo misturador com monocomando cromada e material flexível;
- Torneiras para os sanitários serão de acionamento manual, para pressões de 2 a 40mca; eixo de entrada d'água na vertical (mesa); tipo bica baixa, ou similar;
- Serão usadas torneiras de parede, de acionamento manual para tanques, com adaptador de mangueira ou similar;
- Na cozinha serão instaladas cubas em aço inox 60x40x20cm e 60x55x45cm, modelo retangular médio ou similar;
- Na lavanderia será instalado tanque duplo em aço inox 104x50x43cm, modelo retangular médio ou similar;
- Válvula de escoamento para cubas e lavatórios, com acabamento cromado. Bitola 1”;
- Válvula de escoamento americana para pia de cozinha, marca ou similar ;
- Os ralos serão do tipo linear e em aço inox, com dimensões 10x60cm, ou similar;
- Saboneteira de sobrepor (fixada na parede), tipo concha, em aço inoxidável;
- Papeleira plástica tipo dispenser para papel higiênico rolo ou similar;
- Toalheiro plástico tipo dispenser para papel toalha interfolhado;

- Acabamento para registro de gaveta até 1" cromado ou similar;
- Kit flexível redondo com suporte para ducha manual;
- Ducha manual para chuveiro;
- Acabamento para registro de pressão 1/2" e 3/4" com mecanismo de 1/2 volta.
- Nas divisórias dos banheiros as abraçadeiras de fixação serão em material inoxidável;

### 13.3 Divisórias banheiros;

As divisórias dos banheiros serão em granito andorinha ou material similar. As abraçadeiras de fixação devem ser em material inoxidável.

### 13.4 Bancadas

Será executada instalação tampo de granito andorinha. Esses tampos serão instalados nos seguintes ambientes:

:

- Cozinha;
- Hall;
- Lavanderia
- Lactário;
- Banheiros (conforme projeto arquitetônico);

Granito cinza andorinha (ou equivalente), acabamento polido. - Dimensões variáveis, conforme projeto, espessura: 20mm. A altura das bancadas: variável - 60cm e 90cm. \*Ver cada ambiente ampliado. As bancadas do berçário, hall, cozinha, lavandeira e lactário, deverão ser instaladas a 90cm do piso.

### 13.5 Sequência de execução:

Sequência de execução: A fixação das bancadas de granito só poderá ser feita após a colagem das cubas (realizada pela marmoraria). Para a instalação das bancadas e prateleiras de granito, deve ser feito um rasgo no reboco, para o chumbamento dentro da parede. Nas bancadas, haverá ½ parede



de tijolos (espessura 10cm) para apoio das bancadas e fixação com mão francesa metálica, se especificado em projeto. As prateleiras receberão apoio em mão francesa metálica.

## **14 FORROS, PINTURA E DIVISORIAS;**

---

### **14.1 Forro;**

Será executado forro em gesso acartonado em todos os ambientes exceto corredores. O forro terá rebaixo de 50cm e deverá possuir tabica de 2cm para a dilatação. Nos banheiros será utilizado placas resistentes a umidade (RU).

### **14.2 Emassamento de parede externa com massa acrílica;**

Deverá ser executado o emassamento de todas as paredes externas com massa acrílica. Salvo onde tiver aplicação de revestimento tipo cerâmico.

### **14.3 Emassamento de parede interna com massa PVA;**

Deverá ser executado o emassamento de todas as paredes internas com massa PVA. Salvo onde tiver aplicação de revestimento tipo cerâmico.

### **14.4 Pintura com tinta látex acrílica em paredes externas;**

Aplicação de duas demãos de pintura com tinta látex acrílica, cor conforme projeto arquitetônico, nas paredes externas e beiral, exceto onde será aplicado revestimento em porcelanato.

### **14.5 Pintura com tinta látex PVA em paredes internas e forro de gesso**

Aplicação de duas demãos de pintura com tinta látex PVA, cor conforme projeto arquitetônico, nas paredes internas e forro de gesso, exceto onde será aplicado revestimento cerâmico.

### **14.6 Pintura com tinta esmalte**

Aplicação de pintura com tinta esmalte cor preto fosco no brise de alumínio da fachada.

#### 14.7 Pintura com tinta epóxi;

Será executada aplicação de pintura epóxi em toda extensão do piso da quadra poliesportiva e suas respectivas marcações de quadra.

### 15 Elétrica;

---

Os quadros elétricos serão distribuídos conforme projeto elétrico. Devem possuir identificação dos circuitos, fixadas na própria tampa de cada quadro, bem como identificação de cada disjuntor. Devem, também, possuir dispositivos de proteção e disjuntores gerais, conforme normas técnicas e projeto elétrico. O quadro elétrico deverá possuir selo do INMETRO.

#### 15.1 Interruptores e Tomadas;

Os comandos da iluminação serão feitos por meio de interruptores situados nos próprios ambientes. Os posicionamentos das unidades seguirão o projeto elétrico e projeto arquitetônico de layout. As tomadas de uso geral, salvo quando houver indicação contrária, serão do tipo Padrão Brasileiro, 2P+T, 10 A ou 20A, com identificador de tensão e pino terra, da mesma linha dos interruptores. As tomadas e interruptores deverão possuir selo do INMETRO.

#### 15.2 Luminárias;

São previstos os seguintes tipos de luminárias com lâmpadas especificadas. Poderão ainda ser utilizados outros tipos de luminárias/lâmpadas, desde que

observada à equivalência entre índices como luminância e eficiência luminosa/ energética.

Todas as luminárias serão metálicas, ligadas ao fio terra, não se admitindo em

nenhuma hipótese luminárias de madeira ou qualquer outro material combustível. Todas as luminárias serão em LED conforme tabela de iluminação no projeto arquitetônico;

Todos os materiais e equipamentos, tais como quadro de distribuição, luminárias, eletrodutos, condutores, etc. deverão seguir

rigorosamente especificações do projeto, que por sua vez segue às normas, tanto da ABNT como da concessionária de energia ENERGISA-MT.

### 15.3 Equipamentos elétricos;

#### 15.3.1 Ventiladores

São previstos ventiladores do tipo de parede, com diâmetro de 60cm, cor branco, com no mínimo 200w, deverá possuir selo do INMETRO.

#### 15.3.2 Exaustor Industrial

São previstos exaustores do tipo industrial, com diâmetro de 50cm, em alumínio, com vazão[m<sup>3</sup>/min]: 85, e rotação[rpm]: 1650. Deverá possuir selo do INMETRO.

#### 15.3.3 Chuveiro

São previstos chuveiros elétricos do tipo de parede, com opção de ajuste de temperatura, com no mínimo 5500w, deverá possuir selo do INMETRO.

## 16 SERVIÇOS CONTRUTIVOS COMPLEMENTARES

---

### 16.1 Placa de identificação de ambiente e identificação tátil (30x10cm);

Placa de identificação do ambiente fixada nas portas de entrada de cada ambiente com dimensões 10x30. Placa de identificação tátil em acrílico, com bordas arredondadas dimensões 10x7cm, será aplicada em todos os ambientes no batente de cada porta, ao lado da maçaneta. (Ver detalhamento em projeto Arquitetônico).



Figura 45 - Placa de Identificação de ambiente com identificação em braile. Fonte: Google

## 16.2 Barras de apoio para portadores de necessidades especiais;

Será instalado barra de apoio na dimensão de 80cm de acordo com o projeto arquitetônico. As barras serão instaladas no seguinte ambiente:

- Banheiro PNE fem/masc.  
(Ver projeto arquitetônico.)



Figura 46 - Imagem ilustrativa de barra de apoio para PCD. Fonte: Google.

Para os banheiros de pessoas com deficiência (PCD), serão instaladas torneiras de lavatório do tipo alavanca, com esforço máximo de 23 N, registros de pressão para as bacias sanitárias, sendo que o lavatório tem que ser apropriado do tipo L51 465x350mm com coluna suspensa e bacia sanitária apropriada para PCD, conforme especificado em planilha.

Altura dos pontos de utilização para os sanitários PCD.

Válvula de descarga – 1,00m

Deve ser equipado com válvula de mictório instalada a uma altura de até 1,00 m do piso acabado.

As bacias e assentos sanitários acessíveis não podem ter abertura frontal e devem estar a uma altura entre 0,43m e 0,45m do piso acabado, medidas a partir da borda superior sem o assento.

Com o assento, esta altura deve ser de no máximo 0,46m para as bacias de adulto.

Quando a bacia tiver altura inferior a 0,46m, deve ser ajustada de uma das seguintes formas:

- a) Instalação de sóculo na base da bacia, devendo acompanhar a projeção da base da bacia não ultrapassando em 0,05 m o seu contorno.
- b) Instalação de sóculo na base da bacia, devendo acompanhar a projeção da base da bacia não ultrapassando em 0,05 m o seu contorno.
- c) Utilização de assento que ajuste a altura final da bacia.



Figura 47 - ilustração retirada da NBR 9050 2015

Os tampos para lavatórios devem garantir no mínimo uma cuba com superfície superior entre 0,78 m e 0,80 m, e livre inferior de 0,73 m.

Acessórios dos sanitários para PCD devem ter sua área de utilização dentro da faixa de alcance confortável, com altura entre 0,80 a 1,20m.

#### **Barras de Apoio:**

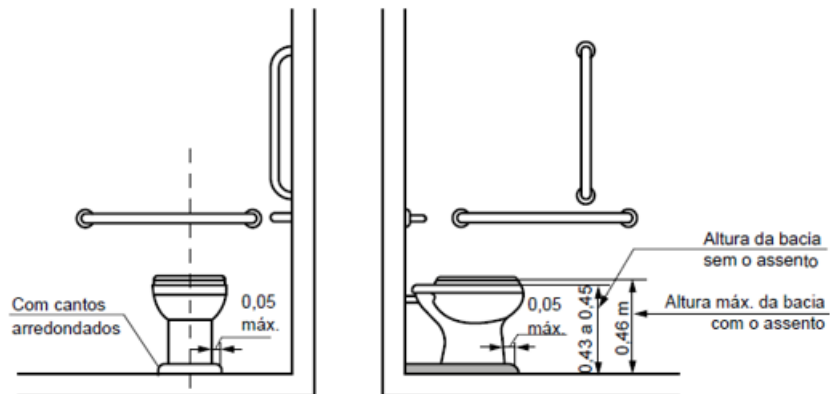
As barras de apoio são necessárias para garantir o uso com segurança e autonomia das pessoas com deficiência ou mobilidade reduzida.

Todas as barras de apoio utilizadas em sanitários e vestiários devem resistir a um esforço mínimo de 150 kg no sentido de utilização da barra.

As dimensões mínimas das barras devem respeitar as aplicações definidas nesta Norma com seção transversal entre 30 mm e 45 mm.

Junto à bacia sanitária, quando houver parede lateral, devem ser instaladas barras para apoio e transferência. Uma barra reta horizontal com comprimento mínimo de 0,80 m, posicionada horizontalmente, a 0,75 m de altura do piso acabado (medidos pelos eixos de fixação) a uma distância de 0,40 m entre o eixo da bacia e a face da barra e deve estar posicionada a uma distância de 0,50 m da borda frontal da bacia. Também deve ser instalada uma barra reta com comprimento mínimo de 0,70 m, posicionada verticalmente, a 0,10 m acima da barra horizontal e 0,30 m da borda frontal da bacia sanitária.

Junto à bacia sanitária, na parede do fundo, deve ser instalada uma barra reta com comprimento mínimo de 0,80 m, posicionada horizontalmente, a 0,75 m de altura do piso acabado (medido pelos eixos de fixação), com uma

distância máxima de 0,11 m da sua face externa à parede e estendendo-se 0,30 m além do eixo da bacia em direção à parede lateral.



Figura 48 - ilustração retirada da NBR 9050 2015.

Para bacias sanitárias com caixa acoplada, que possuam altura que não permita a instalação da barra descrita anteriormente, esta pode ser instalada a uma altura de até 0,89 m do piso acabado (medido pelos eixos de fixação), devendo ter uma distância máxima de 0,11 m da sua face externa à parede, distância mínima de 0,04 m da superfície superior da tampa da caixa acoplada e 0,30 m além do eixo da bacia em direção à parede lateral, conforme Figuras 107 e 109.

A barra reta na parede do fundo pode ser substituída por uma barra lateral articulada, desde que a extremidade da barra esteja a no mínimo 0,10 m da borda frontal da bacia, conforme figura 49 abaixo.

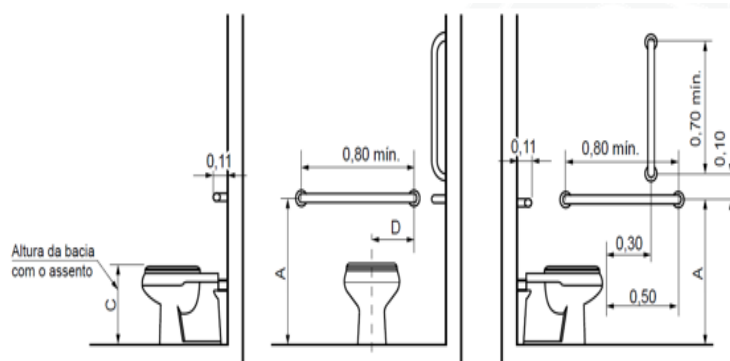

Figura 49 - ilustração retirada da NBR 9050 2015.

### 16.3 Instalação de Rede de Proteção Esportiva;

Instalação de rede de proteção esportiva fio 2mm malha 10cm de nylon cinza, no fechamento do oitão frontal e posterior (ver detalhamento em projeto arquitetônico).

#### 16.4 Instalação de Traves de Futebol;

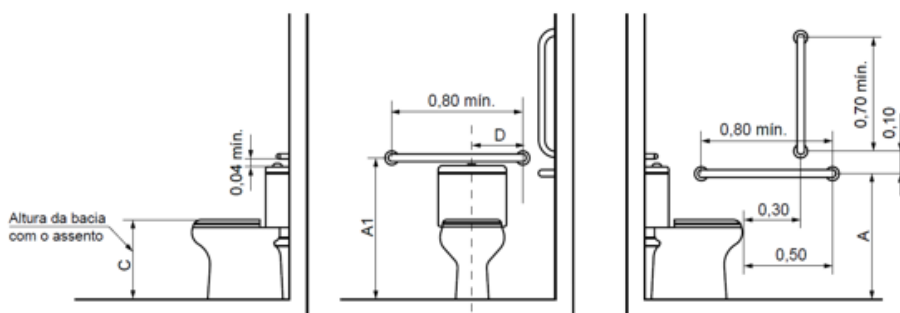
Instalação de conjunto para futsal com traves oficiais de 3,00x2,00m em tubos de aço galvanizado com aplicação de pintura esmalte sintético branco gelo e redes de polietileno fio 4mm. (ver detalhamento em projeto arquitetônico).



Figura 50 - Imagem ilustrativa de modelo de Traves de Futebol

#### 16.5 Instalação de Tabelas para Basquete;

Instalação de par de tabelas para basquete em compensado naval de 1,80x1,20m com aro de metal e rede sem suporte de fixação. (Ver detalhamento em projeto arquitetônico).



Figura 51 - Imagem ilustrativa de modelo de tabela para basquete

#### 16.6 Instalação de conjunto para quadra de vôlei;

Instalação de conjunto para quadra de vôlei com postes em tubo de aço galvanizado  $h=2,55m$ , aplicação de pintura com tinta esmalte sintético branco gelo e rede de nylon fio 2mm. (Ver detalhamento em projeto arquitetônico).

#### 16.7 Instalação de Placa de ACM;

A instalação da placa de ACM na cor azul e preto será na fachada conforme projeto arquitetônico.

## **17 Urbanização**

---

Todo o pátio externo sofrerá urbanização e ajardinamento. Será plantada grama do tipo esmeralda ou similar em toda a extensão do mesmo.

## **18 Considerações Finais**

---

O projeto prevê acessibilidade o portador de necessidades especial e idoso por meio de rampa no acesso ao público porta com larguras compatíveis e adaptadas para uso exclusivo, conforme orientações da NBR-9050.

## **19 Limpeza, Entrega Da Obra E Manutenção**

---

Será removido todo o entulho do terreno, limpados os acessos, retiradas as manchas e salpicos de tinta dos vidros, ferragens, pisos, etc.

Será procedida cuidadosa verificação das condições de funcionamento e segurança das instalações elétricas, ferragens, esquadrias, conforme normas NB-19/50, NBR-5675 e 5671/77 (NB-597/77).

Sorriso – MT, 20 de Abril de 2022.

---

Marlene Acosta Vieira  
Arquiteta e Urbanista  
CAU: A175773-3

---

Ana Paula Puhl  
Arquiteta e Urbanista  
CAU: A160206-3