

V1 (15 x 30)

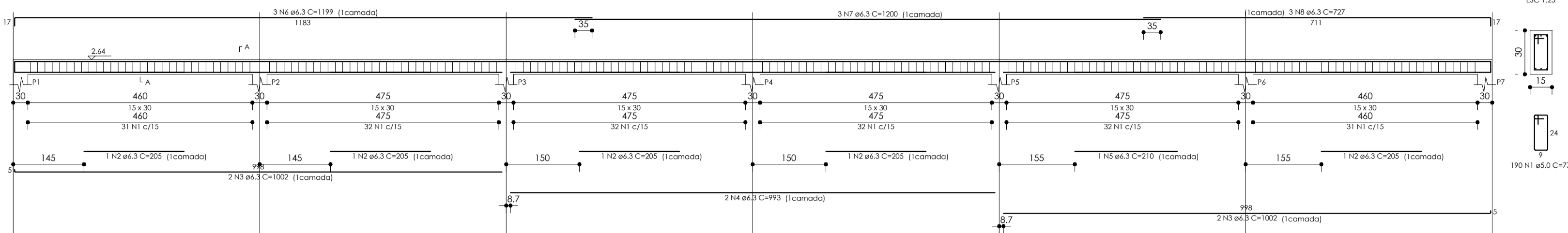

Seção A-A
ESC 1:25

V2 (15 x 30)

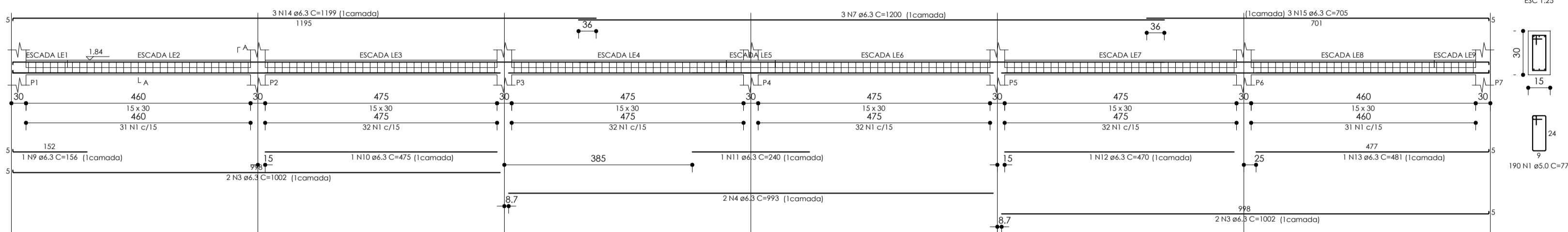

Seção A-A
ESC 1:25

RELAÇÃO DO AÇO

ACO	N	DIAM (mm)	QUANT	C.UNIT (cm)	C.TOTAL (cm)
CASO	1	5.0	380	77	29260
	2	6.3	5	205	1025
	3	6.3	8	1002	8016
	4	6.3	4	993	3972
	5	6.3	1	210	210
	6	6.3	3	1199	3597
	7	6.3	2	1200	2400
	8	6.3	3	727	2181
	9	6.3	1	156	156
	10	6.3	1	240	240
	11	6.3	1	470	470
	12	6.3	1	481	481
	13	6.3	1	1199	1199
	14	6.3	3	705	2115
	15	6.3	3	705	2115

RESUMO DO AÇO

CASO	DIAM (mm)	C.TOTAL (m)	QUANT + 10% (Barras)	RESO + 10% (kg)	RESO + 10% (kg)
CASO	6.3	337.4	31	90.8	90.8
CASO	5.0	292.6	27	49.5	49.5
RESO TOTAL					
CASO	6.3				
CASO	5.0				

Volume de concreto (C-25) = 273 m³
Área de forma = 45.45 m²

V1 (15 x 40)

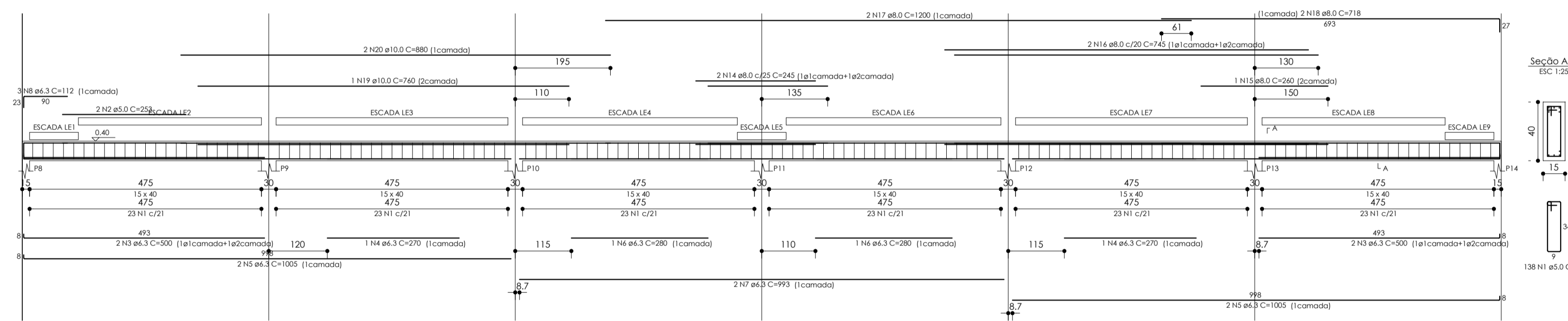

Seção A-A
ESC 1:25

V2 (15 x 40)

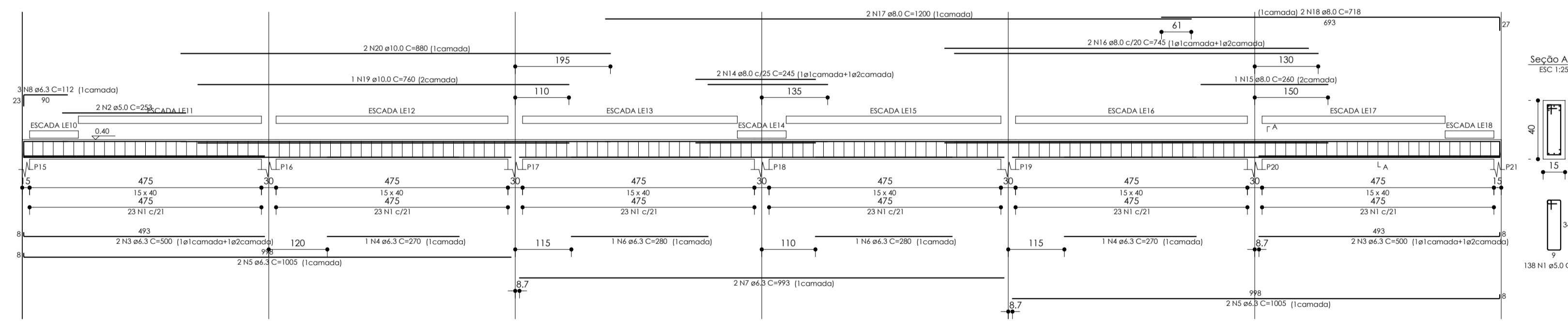

Seção A-A
ESC 1:25

V9 (15 x 40)

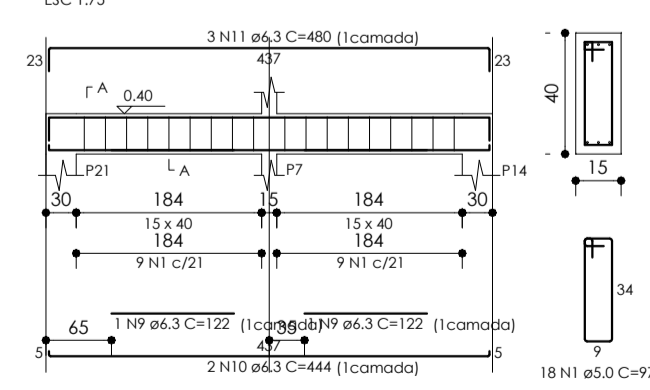

Seção A-A
ESC 1:25

V3 (15 x 40)

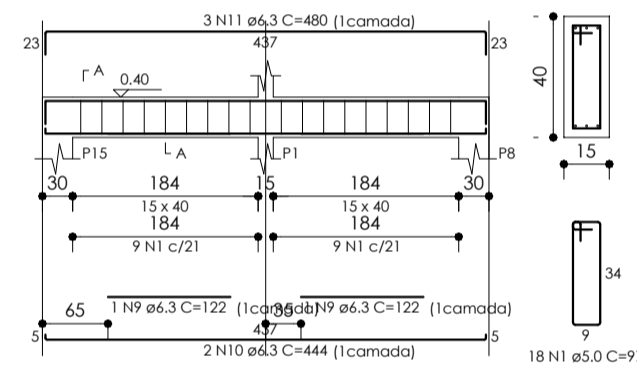

Seção A-A
ESC 1:25

V4 (15 x 40)

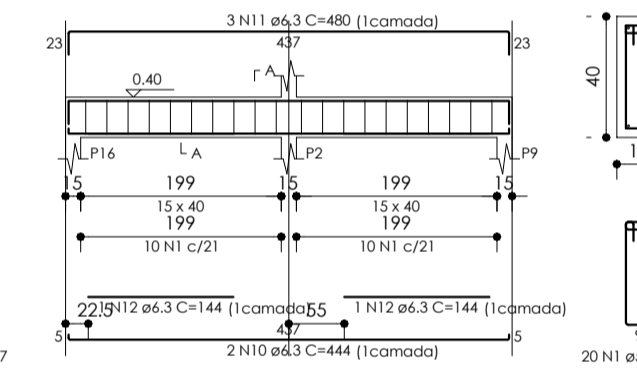

Seção A-A
ESC 1:25

V5 (15 x 40)

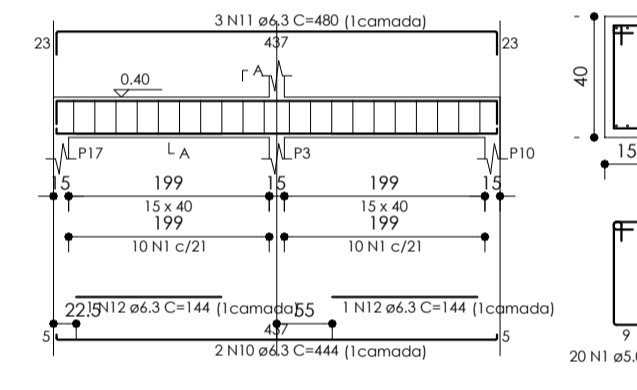

Seção A-A
ESC 1:25

RELAÇÃO DO AÇO

ACO	N	DIAM (mm)	QUANT	C.UNIT (cm)	C.TOTAL (cm)
CASO	1	5.0	412	97	39944
	2	6.3	4	253	1012
	3	6.3	8	550	4400
	4	6.3	4	270	1080
	5	6.3	1	1005	1005
	6	6.3	4	903	3612
	7	6.3	4	903	3612
	8	6.3	4	112	448
	9	6.3	1	444	444
	10	6.3	14	444	6216
	11	6.3	21	480	10080
	12	6.3	8	144	1152
	13	6.3	1	138	138
	14	6.3	4	245	980
	15	6.3	4	240	960
	16	6.3	4	715	2860
	17	6.3	4	1200	4800
	18	6.3	4	718	2872
	19	6.3	2	740	1480
	20	6.3	4	880	3520

RESUMO DO AÇO

CASO	DIAM (mm)	C.TOTAL (m)	QUANT + 10% (Barras)	RESO + 10% (kg)	RESO + 10% (kg)
CASO	6.3	371	35	99.9	99.9
CASO	10.0	50.4	5	34.2	34.2
CASO	5.0	429.8	35	327.8	327.8
RESO TOTAL					
CASO	186.8				
CASO	89.5				

Volume de concreto (C-25) = 530 m³
Área de forma = 89.20 m²

V6 (15 x 40)

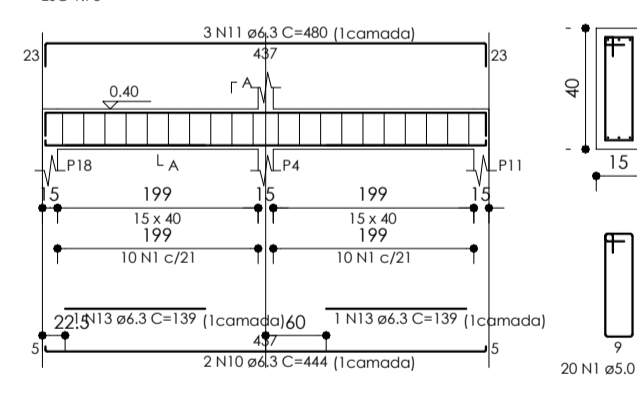

Seção A-A
ESC 1:25

V7 (15 x 40)

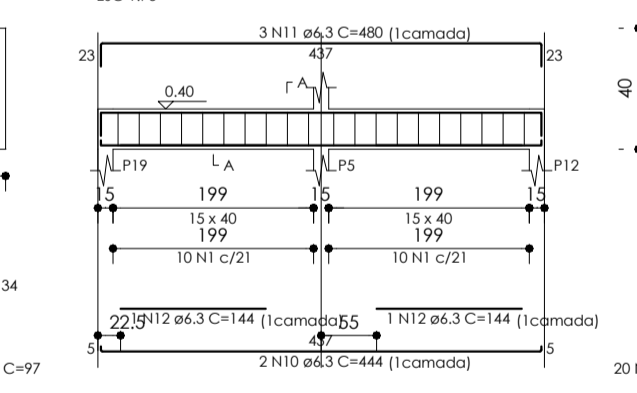

Seção A-A
ESC 1:25

V8 (15 x 40)

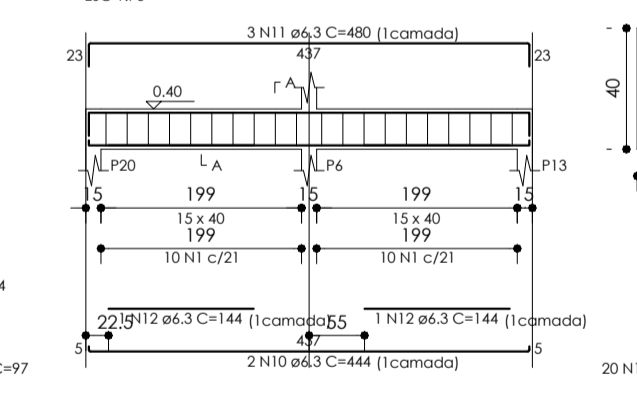

Seção A-A
ESC 1:25

MINISTERIO DA DEFESA	ANO: 2021	TIPO: EST	FOLHA: 05/05	SECRETARIA MUNICIPAL DA CIDADE
PROGRAMA CALHA NORTE	Local: Avenida dos Flamboyants esq. Trav. dos Marfins	Local: Avenida dos Flamboyants esq. Trav. dos Marfins	Local: Avenida dos Flamboyants esq. Trav. dos Marfins	Local: Avenida dos Flamboyants esq. Trav. dos Marfins
CONVENIENTE: PREFEITURA MUNICIPAL DE SORRISO	Local: Avenida dos Flamboyants esq. Trav. dos Marfins	Local: Avenida dos Flamboyants esq. Trav. dos Marfins	Local: Avenida dos Flamboyants esq. Trav. dos Marfins	Local: Avenida dos Flamboyants esq. Trav. dos Marfins
DURA: PRAÇA JARDIM AURORA	Local: Avenida dos Flamboyants esq. Trav. dos Marfins	Local: Avenida dos Flamboyants esq. Trav. dos Marfins	Local: Avenida dos Flamboyants esq. Trav. dos Marfins	Local: Avenida dos Flamboyants esq. Trav. dos Marfins
Aut: Camila Diet Bobrzyk	Desenh: Rethy Led	Desenh: Rethy Led	Desenh: Rethy Led	Desenh: Rethy Led
Proj: Engenheira Civil	Proj: Engenheira Civil	Proj: Engenheira Civil	Proj: Engenheira Civil	Proj: Engenheira Civil
Proj: OSEA MT 02/2020	Proj: OSEA MT 02/2020	Proj: OSEA MT 02/2020	Proj: OSEA MT 02/2020	Proj: OSEA MT 02/2020
Proj: ARI GENEZIO LAFIN	Proj: ARI GENEZIO LAFIN	Proj: ARI GENEZIO LAFIN	Proj: ARI GENEZIO LAFIN	Proj: ARI GENEZIO LAFIN
Proj: SECRETARIA	Proj: SECRETARIA	Proj: SECRETARIA	Proj: SECRETARIA	Proj: SECRETARIA
Proj: Edilson de Lima Oliveira	Proj: Edilson de Lima Oliveira	Proj: Edilson de Lima Oliveira	Proj: Edilson de Lima Oliveira	Proj: Edilson de Lima Oliveira